



MANUAL DE USUARIO Y GARANTÍA



Desbrozadora

Manual de Usuario

1.	Medidas de Seguridad.....	3
2.	Símbolos de Advertencia.....	5
3.	Descripción de Componentes.....	6
4.	Ensamble.....	8
5.	Balanceo de la Máquina.....	8
6.	Montaje de Cabezal de Nylon.....	9
7.	Partes de la Desmalezadora.....	9
8.	Antes de empezar.....	10
9.	Arranque de la Desmalezadora.....	10
10.	Uso de la Desmalezadora.....	12
11.	Corte del Pasto.....	13
12.	Mantenimiento.....	15
13.	Especificaciones Técnicas.....	15
14.	Mantenimiento y Almaceje Después de Usar.....	16
15.	Problemas más Comunes.....	16
16.	Póliza de Garantía.....	17
17.	Procedimiento de Para Garantía.....	19

INSTRUCCIONES PARA EL USO DE LA DESMALEZADORA

IMPORTANTE

Toda la información de esta publicación está basada en la última información del producto disponible en el momento de la impresión.

- Este manual contiene la información de cómo usarlo. Por favor léalo cuidadosamente antes de operarla. Operarla de manera segura y cuidadosa puede ayudarle a conseguir buenos resultados.
- Toda la información de esta publicación está basada en la información de los productos. Los contenidos de este manual pueden ser diferentes, de acuerdo a las piezas actuales al revisarlas o cambiarlas.
- Parte de esta publicación no puede ser reproducida sin permiso de nuestra empresa.
- Este manual debe ser considerado una parte importante de la Desmalezadora y debe acompañar a la misma si ésta es vendida.

INSTRUCCIONES PARA EL USO DE LA DESMALEZADORA IMPORTANTE

MEDIDAS DE SEGURIDAD:

Estas desmalezadoras están hechas para cortar pasto y pequeños arbustos. Cualquier otro uso no mencionado en este manual puede resultar peligroso para usted.

1. Lea el manual de instrucciones antes de utilizar la desmalezadora para operar el producto adecuadamente.

La desmalezadora es una herramienta de alta velocidad, debe tener mucho cuidado al operarla para evitar riesgo y accidentes.

Familiarícese con los controles para tener un uso adecuado de la unidad. Aprenda cómo apagarla, y como desenganchar el arnés rápidamente en caso de emergencias.

2. Como usuario de la desmalezadora tiene la responsabilidad de cualquier persona que se encuentre dentro del área de trabajo.

3. Las personas y animales deben estar alejadas al menos 15 mts. del área de trabajo.

4. No opere la desmalezadora si hay neblina o alguna condición del tiempo le impida una buena visibilidad.

5. Cuando use este producto debe vestir ropa apropiada y equipo de protección como: casco, goggles o protector para la cara, guantes gruesos, botas con suela antiderrapante, protectores de oídos.

Si usa cabello largo o joyería, procure amarrarlos de manera que no puedan tener contacto con la desmalezadora.

6. No use accesorios que no sean los recomendados para este equipo, pueden causar accidentes serios, tanto al operador como a las personas que se encuentren alrededor.

7. Siempre use herramientas de corte que estén en buenas condiciones. No las use si están rotas, desgastadas o deformadas.

8. No opere la desmalezadora en lugares cerrados, los gases del escape son peligrosos, ya que contienen monóxido de carbono.

9. Siempre apague el motor y asegúrese que la herramienta de corte se ha parado completamente antes de limpiar, retirar o ajustar el manubrio.

10. Tenga cuidado con los efectos de exponerse a vibraciones por tiempo prolongado.

- A. Casco de seguridad.
- B. Tapones de oídos.
- C. Mascarilla protectora contra posibles proyecciones de maleza.
- D. Arnés.
- E. Guantes.
- F. Tapa de protección.
- G. Botas antiderrapantes.
- H. Overall para trabajo pesado.
- I. Soporte antivibratorio.
- L. Palanca de acelerador y interruptor.
- M. Motor con protección para partes calientes.

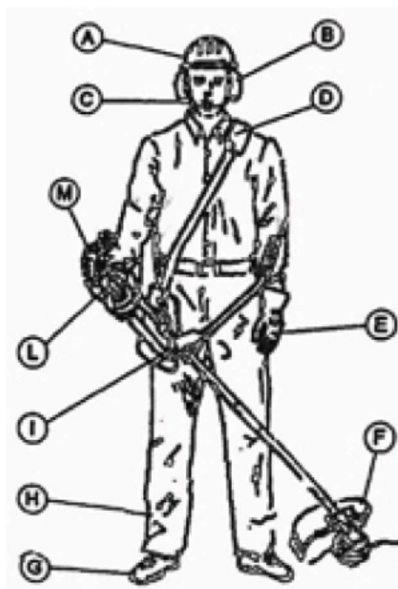

SÍMBOLOS DE ADVERTENCIA



1. ¡ADVERTENCIA! ¡CUIDADO! ¡ATENCIÓN!



2. Lea el manual



3. Use equipo de protección para ojos y oídos, además use casco.



4. Use calzado de seguridad antiderrapante y guantes.



5. Tenga cuidado de no colocar las manos y pies cerca de las partes que rotan.
Siempre colóquese a una distancia segura de los dispositivos de corte.



6. Apriete el botón rojo de la empuñadura derecha para arranque.



7. Protéjase del lanzamiento de objetos por parte de la desmalezadora.



8. Las personas y animales deben estar alejadas al menos 15 mts. del área de trabajo.



9. Peligro, riesgo de intoxicación.



10. Superficies calientes, riesgo de quemaduras.



11. Peligro, riesgo de incendio.

DESCRIPCIÓN DE COMPONENTES

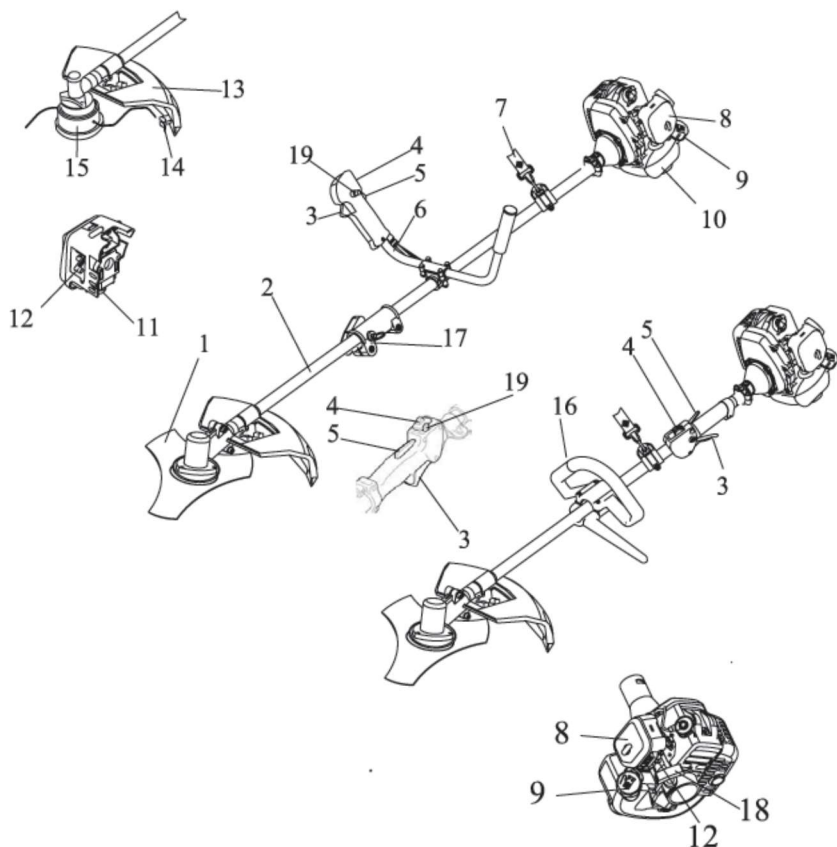

- 1.- Cuchilla triangular para aplicaciones de corte de pasto, malezas. El protector de plástico es necesario para la operación de la cuchilla.
- 2.- El eje de transmisión contiene en su interior un conductor flexible especialmente diseñado.
- 3.- GATILLO ACELERADOR. Pulse el gatillo gradualmente para una mejor técnica de operación. No presione el gatillo al iniciar.
- 4.- Mueva el interruptor hacia adelante para detener la desmalezadora, regreéselo para comenzar.
- 5.- Oprima el fijador del acelerador antes de la aceleración.
- 6.- Ajuste el maneral tipo "U" a su conveniencia para que esté cómodo.

- 7.- Pieza para colgar la máquina en el arnés operador y es de longitud ajustable.
- 8.- La tapa del filtro de aire contiene un filtro sustituible.
- 9.- Tapa del tanque de combustible
- 10.- Tanque de combustible.
- 11.- Presionar la válvula de cebado (4 a 5 veces antes de iniciar) eliminará todo el aire y el combustible viejo del sistema de combustible y llevará combustible fresco al carburador.
- 12.- La palanca del ahogador se encuentra en la parte superior de la tapa del filtro. Para el arranque en frío, tire de la palanca hacia arriba para cerrar el ahogador y poder iniciar. Empuje la palanca hacia abajo cuando esté en marcha.
- 13.- El protector de escombros está montado justo por encima del accesorio de corte. El protector ayuda a cubrir al operador al desviar los desechos producidos durante la operación de recorte.
- 14.- Recorte el hilo de nylon a la longitud correcta 7".
Cuando el cabezal es golpeado en el suelo durante la operación, el nylon avanza. Si la cuchilla corta la línea demasiado larga (más de 7") la velocidad y el funcionamiento se ralentizará, el motor se sobrecalentará y se podrá dañar el motor.
- 15.- La cabeza de corte de nylon contiene una línea de corte de nylon reemplazable que avanza cuando el cabezal de corte se toca contra el suelo mientras que la cabeza está funcionando a la velocidad normal.
- 16.- Ajuste del maneral tipo "D" a su conveniencia.
- 17.-Eje de transmisión fácil de unir.
- 18.- Tire de la manija de arranque hasta que el motor arranque, y retorne lentamente la manija, no deje que retroceda bruscamente o se dañará o romperá.
- 19.- Bloqueo del acelerador.

ENSAMBLE

Antes de iniciar su trabajo asegúrese que todas las partes están correctamente ensambladas.

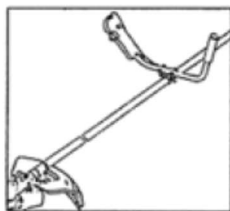

Montaje del manubrio / maneral

Tome la mitad del manubrio derecho con el acelerador y colóquelo del lado derecho de la base de plástico y fíjelo. Haga lo mismo con el lado izquierdo. Cuide que ambos manubrios estén bien colocados, ajuste con una llave los tornillos. Apriételes bien.

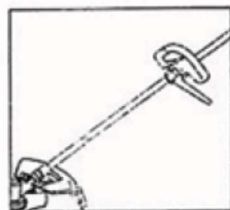

Montaje de empuñadura simple

Ajuste la empuñadura en una posición correcta y cómoda para usted, y apriete fuertemente los 4 tornillos.

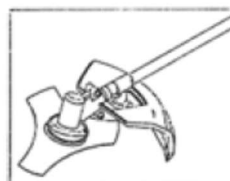

Montaje de la protección de cuchilla

Esta protección debe ser atornillada sobre el soporte cerca de la caja de engranes con los 4 tornillos y las dos placas.

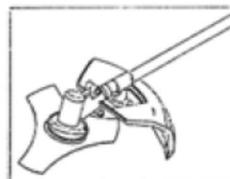

Arnés

El arnés tiene una protección de espuma. Debe usarse con el cinturón en el hombro izquierdo y la protección de la cadera del lazo derecho.

BALANCEO DE LA MÁQUINA

Antes de iniciar, debe ajustar el arnés para balancear la desmalezadora de la siguiente manera:

- Coloque el arnés en su hombro izquierdo y enganche la desmalezadora.
- Ajuste la posición de la fijación en el tubo de la máquina, de manera que obtenga un buen balance entre la parte trasera y la delantera.
- Si usted usa la desmalezadora con el cabezal de nylon, debe ajustar el arnés de manera que la distancia entre el piso y el cabezal sea entre 0 y 300 mm.
- Si usa la cuchilla de 3 picos, debe ajustar el arnés de manera que la distancia entre el suelo y la navaja sea entre 100 y 300 mm.

Tipos de herramienta.

Una operación segura y económica requiere que usted use la herramienta apropiada para cada corte.

No use cables de metal u otros materiales.



Montaje del cabezal de nylon. Retire el seguro de la caja de engranes, desatornille la tuerca en dirección contraria a las manecillas del reloj, y saque la arandela grande.

Atornille en dirección de las manecillas del reloj el cabezal de nylon. Inserte el desatornillador en los dos orificios (uno ubicado en la protección de metal y otro en la tuerca de bloqueo).

Asegúrese que la cabeza de nylon está perfectamente bien apretada.

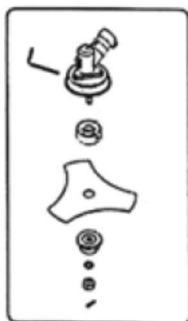

Montaje del disco de 3 picos. Retire el seguro de la caja de engranes, desatornille la tuerca en dirección contraria a las manecillas del reloj, y saque la arandela grande. Coloque la cuchilla de 3 picos sobre la arandela central con las letras hacia arriba. Coloque nuevamente la arandela grande sobre la cuchilla. Atornille la tuerca en dirección de las manecillas del reloj. Asegúrese que la cuchilla de 3 picos está perfectamente bien apretada. Asegúrese que todas las partes de corte estén bien apretadas. Si la navaja no está colocada correctamente puede generar accidentes serios.

PARTES DE LA DESMALEZADORA

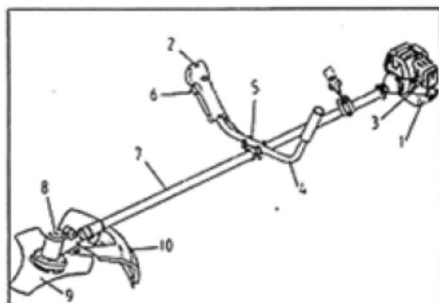

1. Tanque de combustible
2. Interruptor stop
3. Carburador y filtro de aire
4. Manubrio/maneral
5. Soporte antivibración
6. Gatillo acelerador
7. Eje de transmisión
8. Caja de engranes
9. Cuchilla
10. Protección de cuchilla

ANTES DE EMPEZAR

Antes de trabajar con la desmalezadora, asegúrese que está bien armada, que no tenga piezas sueltas, que no le falten tornillos o tuercas y que está el cabezal limpio. Revise que el suelo esté libre de obstáculos.

La desmalezadora debe estar en posición horizontal de manera que la herramienta de corte no alcance el suelo o cualquier otro objeto.

Asegúrese que las dos protecciones de la cuchilla están bien colocadas y apretadas. Siempre que sea posible, limpie el área de trabajo de objetos ajenos como metales, cables, piedras o vibrios que puedan salir disparados por la desmalezadora.



Está prohibido usar la desmalezadora en áreas cerradas. La inhalación del gas del escape puede causar intoxicaciones peligrosas.



Quando se corte maleza, ponga especial atención a aquella que pueda emitir algún tipo de gas cuando se le corte. En caso de que existiera la posibilidad de esto, use mascarilla antigas.

ARRANQUE DE LA DESMALEZADORA

Mezcla de combustible: 25 partes de gasolina por 1 de aceite.

Use aceite especialmente hecho para motores de 2 tiempos. Esto reducirá la formación de cenizas y depósitos de carbón en la bujía, el pistón y el escape así como la emanación de gases. La lubricación será mejor y dará un periodo de vida más largo para su motor.

Es muy importante usar gasolina fresca, use la mezcla solo hasta 3 semanas después de su preparación. No fume mientras carga combustible. O mientras realiza la mezcla del mismo. No mezcle el combustible en un cuarto cerrado, o cerca de chispas o llamas. Asegúrese que hay ventilación adecuada.

Siempre mezcle y almacene el combustible en contenedores apropiados diseñados especialmente para ese uso. Nunca retire la tapa del tanque mientras el motor esté trabajando.

PARA CARGAR COMBUSTIBLE

Desatornille la tapa del tanque de combustible y vierta la mezcla de gasolina y aceite teniendo cuidado de no regarla fuera del tanque o incluso en su ropa, si eso sucediera, limpie el derrame y cambie su ropa.

Arranque el motor al menos a 3 metros de distancia del área donde recargó combustible con el objeto de evitar accidentes a causa de un incendio. Nunca recargue combustible mientras el motor esté caliente.

ARRANQUE DEL MOTOR



1. Cuidadosamente siga los pasos para recargar combustible, verifique no haya derrames del mismo y apriete el botón que se encuentra en el manubrio derecho.
2. Presione el botón de la bomba, colocado debajo del carburador, 4 o 5 veces, para permitir que la gasolina pase por la manguera del tanque.
3. Coloque la palanca de arranque del carburador en la posición cerrado.
4. Con la mano izquierda, controle la desmalezadora y oriente el eje de transmisión de manera que se mantenga firmemente posicionada sobre el suelo, y con la mano derecha jale suavemente la empuñadura de arranque hasta que se traben los trinquetes con la polea.
5. Jale fuertemente 4 o 5 veces la empuñadura hasta que arranque. El botón rojo se regresará a la posición OFF, cuando se apriete el interruptor, en caso de querer parar.
6. Suelte la empuñadura después de arrancar y déjela en la posición abierto.
7. Nunca jale la empuñadura de arranque a todo su largo, para evitar daños en el sistema de arranque.

Si el motor no arranca, puede ser que la bujía esté mojada. En este caso, desatornille la bujía, séquela y jale la empuñadura varias veces, sin haber colocado la bujía aún, para limpiar y ventilar la cámara de combustión.

IMPORTANTE. Cuando el motor esté caliente, todas estas operaciones no son necesarias, solo jale la empuñadura hasta que arranque. El dispositivo de corte no debe rotar en la velocidad de "idle".

Durante las primeras horas de trabajo, corra el motor a una velocidad moderada.

Le advertimos en cualquier caso, que no use el motor a velocidad alta, mientras los diferentes componentes se ajustan durante el corte.

Después de 2 horas de trabajo, haga una pausa y verifique que todas las tuercas y tornillos estén firmemente apretadas, si es necesario, apriételas.

USO DE LA DESMALEZADORA

¿Qué protección usar con qué cuchilla?

Esta protección tiene dos colores, la parte principal puede variar pero la parte que sostiene a la cuchilla siempre es negra.

1. Si usa el cabezal de nylon, la protección debe ser usada con sus dos partes montadas.
2. Si usa la cuchilla de 3 picos, se debe desmontar la parte pequeña negra y usar solo la parte principal de la protección.

Esta desmalezadora está hecha para cortar pasto y pequeños arbustos. Cualquier otro uso no mencionado en este manual puede resultar peligroso para usted.



Asegúrese que el peso de la máquina esté perfectamente balanceado entre el motor y el cabezal. El cabezal o cuchilla deben estar paralelos al suelo.

Corte del pasto

Corte el pasto como si estuviera en un pasillo de 1.5 mts de ancho, camine paso a paso, blanceando la desmalezadora de izquierda a derecha y viceversa. Asegúrese que está bien firme en el suelo.

Si usa la cuchilla de 3 picos, siempre corte de derecha a izquierda y deje el resto del pasto cortado de lado izquierdo para posteriormente recogerlo.

Si es posible, evite que haya piedras, montículos de tierra, maderas o cualquier objeto que se pudiera esconder en el pasto. Si por accidente golpeará un objeto grande, o si se atascara el cabezal por exceso de pasto debe primero reducir la velocidad y desenganchar el embrague.

ES MUY PELIGROSO TRATAR DE DESATASCAR EL CABEZAL SI EL MOTOR ESTA TRABAJANDO.

Coloque la desmalezadora en el piso y verifique que no haya daños como rompimiento de los discos o hilos, si fuera necesario cámbielos. Si el disco o cabezal solo están atascados, retire el exceso de material **SIEMPRE USANDO GUAANTES**, y limpie el cabezal o la cuchilla.

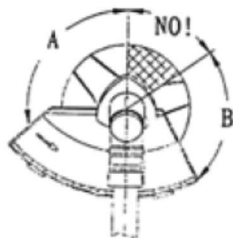

Uso correcto de la cuchilla de 3 picos

Todo el sistema de protección de la desmalezadora y las partes de seguridad deben estar colocadas mientras está cortando con la desmalezadora.

El uso de la cuchilla de 3 picos puede generar jaloneos si no respetan las medidas de seguridad.

Ponga atención al dibujo que se muestra, cuando corte una planta pequeña o arbusto pequeño use siempre la navaja de 3 picos en posición circular <<A>>.

La posición circular <> se usa solo si usted sujeta muy fuertemente la desmalezadora. Aunque no es recomendado.

La posición circular <<NO>> está prohibida ya que puede producir accidentes serios a usted y los que se encuentren alrededor, ya sean animales o personas. **NUNCA USE ESTA POSICIÓN.**



Todos los dispositivos de protección así como el equipo de seguridad para usted, deben usarse y mantenerse en buenas condiciones. El motor de la desmalezadora, debe estar completamente parado mientras se ensambla, repara o limpia. Ponga el INTERRUPTOR en la posición de <<STOP>>

La desmalezadora está equipada con un dispositivo antivibración. Se recomienda que después de unas horas de trabajo, deje el motor en velocidad "idle" ralenti, con el objeto de que el motor se refresque.

MANTENIMIENTO Y ALMACENAJE DESPUÉS DE USAR

Cuando haya terminado de trabajar, limpie completamente la desmalezadora de cualquier suciedad o pasto, asegúrese que no haya materia enredada en las herramientas de corte. Coloque la unidad en su empaque de manera que se evite con esto accidentes durante su transportación.

Tenga cuidado de no golpear o cortar el tanque de gasolina mientras se coloca en el piso. No permita que la desmalezadora caiga al suelo y dañe el equipo.

Cuando la desmalezadora no esté en uso por 1 mes o más, haga lo siguiente:

- Vacíe completamente el tanque de combustible.
- Proteja las partes de metal del motor de la corrosión, cubriéndolas con aceite.
- Retire la bujía, coloque unas gotas de aceite en el cilindro, jale la empuñadura de arranque 2 o 3 veces de manera que se distribuya el aceite, y vuelva a colocar la bujía.
- Se recomienda arrancar el motor durante los siguientes 60 días de inactividad.
- Agite vigorosamente la mezcla en el tanque de combustible con el objeto de mezclar bien el aceite con la gasolina.

PROBLEMAS MÁS COMUNES

Una pérdida repentina de energía puede deberse a:

- Falta de combustible en el tanque
- La mezcla no llega al carburador. Limpie o cambie el filtro de aire en el tanque de combustible.
- Puede que haya agua en la mezcla. Limpie todo el sistema de alimentación.
- El filtro de aire está sucio. Limpie el filtro, lavándolo con agua y jabón, séquelo, aceítelo y coloquelo en el depósito. Si está muy desgastado, reemplácelo.
- Hay carbón en los depósitos del cilindro, en las mangueras o en el escape. Limpie o cambie el escape.

Si experimentara mala calidad en el corte, puede deberse a lo siguiente:

- Sobrecarga debido a mucho pasto o hay poca aceleración del motor.
- Maleza enredada en la herramienta de corte.
- La cuchilla está desgastada. No tiene suficiente filo, cambie la cuchilla

PÓLIZA DE GARANTÍA

DESMALEZADORA

Marca:

Fecha de adquisición:

Modelos: KW260/FTC430/FT520

FUTOOL MÉXICO Garantiza su “Desmalezadora”.

Durante seis meses en componentes y mano de obra contra cualquier defecto de fabricación o funcionamiento a partir de la fecha de entrega al consumidor final.

PROCEDIMIENTO PARA HACER EFECTIVA LA GARANTÍA.

Para hacer efectiva esta garantía deberá presentar el producto con todos sus componentes y esta póliza de garantía sellada, en

**CERRADA ACALOTENCO #237 INT. 34 SUR COL. SANTA BÁRBARA
C.P. 02230 AZCAPOTZALCO, CDMX**

FUTOOL MÉXICO Se compromete a reemplazar cualquier pieza o componente defectuoso sin ningún cargo para el consumidor, incluyendo los gastos de transportación del producto dentro de su red de servicio.

Para obtener partes, componentes, consumibles y accesorios presentarse en la dirección:

**CERRADA ACALOTENCO #237 INT. 34 SUR COL. SANTA BÁRBARA
C.P. 02230 AZCAPOTZALCO, CDMX**

ESTA GARANTÍA NO ES VÁLIDA EN LOS SIGUIENTES CASOS:

- A) Cuando el producto se hubiese utilizado en condiciones distintas a las normales.
- B) Cuando el producto no se hubiese operado de acuerdo al instructivo de operación proporcionado.
- C) Cuando el producto hubiese sido alterado o reparado por personal no autorizado por: **FUTOOL MÉXICO**

**CERRADA ACALOTENCO #237 INT. 34 SUR COL. SANTA BÁRBARA
C.P. 02230 AZCAPOTZALCO, CDMX**

TEL: 5555672138

FUTOOL MÉXICO

INFORMACIÓN DE GARANTÍA

- Antes de iniciar un proceso de reclamo de garantía es necesario haber seguido las recomendaciones de instalación, arranque y uso indicadas en el manual de operación de cada equipo.
- En caso de alguna duda puede pedir asistencia técnica al teléfono:

5555672138

- El cliente y/o distribuidor cuenta con 24 horas a partir de que recibe el equipo para reclamar cualquier faltante o daño ocasionado por la paquetería por golpes en el traslado, el reclamo debe ir acompañado de fotos tanto del equipo como del paquete.

PERÍODO DE GARANTÍA

- Hasta 1 Año de almacenamiento en el caso de distribuidores. Pasando ese período pierde la garantía.
- 6 meses a partir de la fecha de venta al cliente final.

Nota: No se hacen cambios físicos en caso de equipos que entran a un proceso de garantía. Se repara y retorna el mismo producto.

CERRADA ACATOLENCO #237 INT. 34 SUR COL. SANTA BÁRBARA
C.P. 02230 AZCAPOTZALCO, CDMX.

PROCEDIMIENTO PARA GARANTÍA:

En caso de presentar alguna falla durante su uso y/o arranque proceder de la siguiente manera:

1.- Llenar el formato de RECEPCIÓN DE EQUIPOS F-SYG-02 con todos los datos que se piden, explicando adecuadamente la falla que presenta el equipo.

2.- Acudir al Centro de Servicio Autorizado de su localidad.

3.- En caso de que no haya Centro de Servicio Autorizado en su localidad, enviar formato con factura correspondiente del equipo (en caso de distribuidores factura de compra y de venta) a los correos electrónicos:

VENTAS@FUTOOLMEXICO.COM

El departamento de Servicio y Garantía responderá enviando una guía de paquetería para que el Distribuidor envíe el equipo sin costo.

4.- El Distribuidor debe enviar el equipo al departamento de Servicio y Garantía y reportar el número de guía de embarque.

- Empacado de manera adecuada para que no sufra daños durante el traslado.

- Enviar completa y sin líquidos (gasolina, aceite, etc.).

5.- En el momento en que Servicio y Garantía recibe el equipo cuenta con 72 hrs. hábiles para proceder a la revisión y diagnóstico e informar al cliente. Si es garantía se repara en un plazo máximo de 15 días hábiles.

Si no aplica la garantía, se informa al cliente junto con la cotización correspondiente y queda en espera del pago (contado) o autorización (crédito) del cliente para la reparación. Una vez confirmado el pago o autorización, se repara el equipo en un plazo máximo de 15 días hábiles.

Si en el plazo de 15 días hábiles no se repara el producto, nuestra empresa que esta convencida de dar un servicio de calidad mundial, se compromete a cambiar el equipo físico sin costo para el cliente.

6.- En caso de equipos que no aplicó la garantía, el cliente cuenta con un máximo de 30 días para autorizar por escrito (crédito) o depositar (contado) el importe total del servicio. Después de ese tiempo el equipo se pasará a destrucción y no se aceptan reclamos.

7.- Una vez reparado el equipo, el departamento de Servicio y Garantía lo envía al Distribuidor reportando la guía correspondiente por teléfono o correo electrónico.

Nota: La garantía NO APLICA en accesorios, tiempo de uso excedido, equipos quemados, por falta de lubricación, piezas con desgaste natural y uso incorrecto.