

Inspeccione la Astilladora-Trituradora antes de cada uso

1. Asegure que el cable de la bujía ha sido desconectado y el motor este puesto a tierra.
2. Visualmente inspeccione todos los accesorios y conductos para conexiones flojas, grietas, desgaste u otros daños.
3. NO haga funcionar la astilladora-trituradora si existe algún indicio de daño a las piezas o la unidad.
4. NO haga funcionar la astilladora-trituradora si hay cualquier obstrucción en los conductos. Retire todos los escombros antes de la operación.
5. Inspeccione el motor y asegúrese de que el nivel de aceite y nivel de combustible son correctos antes de operar.
6. Limpie e inspeccione el parachispas regularmente (siga el programa de mantenimiento del parachispas).
7. Inspeccione la bolsa recolectora por agujeros o daños. Nunca use una bolsa de recolección dañada.
8. Inspeccione el área de trabajo por distracciones o elementos que puedan prevenir la seguridad del operador o operación apropiada.

PELIGRO

NO opere una astilladora-trituradora dañada, o una con partes dañadas o sueltas. El operar una unidad dañada o con piezas sueltas puede causar lesiones al usuario o daños al producto. Asegúrese de que todas las piezas están en buenas condiciones y seguras antes de la operación.

Arranque del Motor

1. Cerciérese de que la astilladora-trituradora esté en una superficie plana y nivelada.
2. Vuelva a conectar el cable de la bujía. Asegure de que la conexión esta segura.
3. Coloque el interruptor del motor en la posición de encendido "ON" (A).

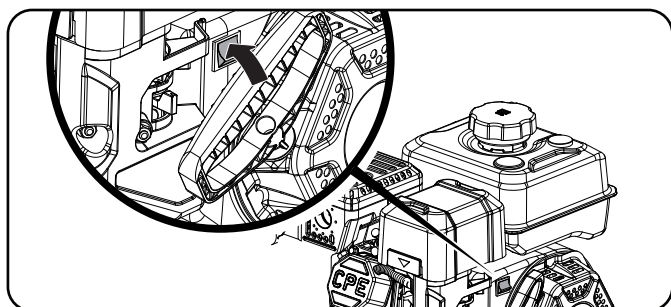

Arranque del Motor Continuación

4. Gire la válvula de combustible a la posición "ON". (B)

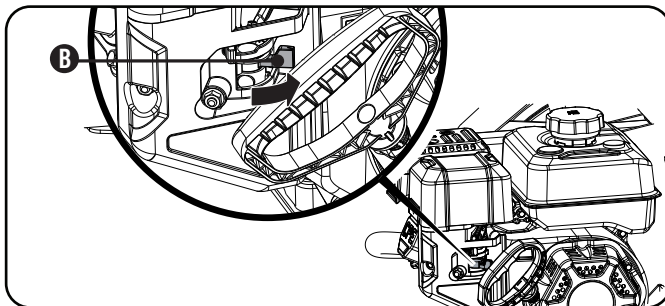

5. Mueva la palanca del ahogador (D) hasta la posición de difusión "Choke."

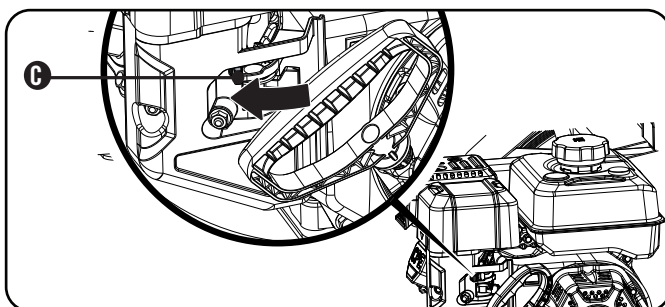

6. Tire lentamente el cable del arrancador hasta sentir resistencia, luego jálalo rápidamente. **VER NOTA ABAJO.**

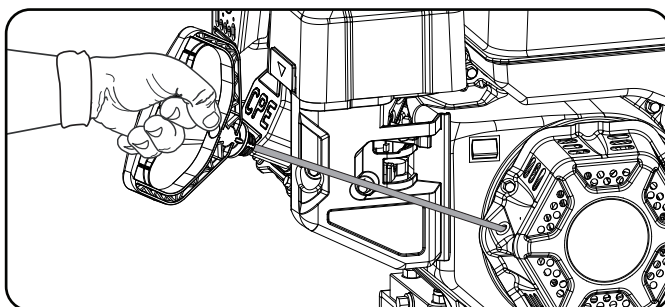

7. A medida que el motor se calienta, mueva la palanca del ahogador (D) hacia la posición de funcionamiento "Run."

